



**415.2**  
**PRIMA**





**DESCRIPCIÓN** (UNI 10929:2011) Autohormigonera autocargante – Producción de hormigón 1,1 m<sup>3</sup> (tipo S1) – Dirección de carga/descarga anterior – N.4 ruedas motrices y direccionales – Carga mediante pala rígida

**MOTOR** Perkins Tipo 404D-22 – Diesel 4 tiempos - 4 cilindros en línea – Aspirado – Control mecánico de inyección directa - Potencia máx. 36,3 kW (50 hp) a 2.800 r/min – Par máx. 143 Nm a 1.800 r/min - Refrigeración por agua - Filtración de aire seco – Conforme EU STAGE IIIA/USA EPA Tier 3

**TRANSMISIÓN** Integral 4x4 – N.2 marchas adelante/atrás (hidráulicas) – Velocidad máx. 20 km/h – Pendiente máx. superable a plena carga 40% - Transmisión hidrostática “Automotive”, con bomba de cilindrada variable y motor de cilindrada variable de dos posiciones, con comando electrohidráulico con palanca para seleccionar marcha “lenta”, marcha “rápida” e inversión de marcha – Comando Inching

**EJES** Ambos portantes, direccionales y con reductores epicicloidales en los bujes de las ruedas – Delantero fijo – Trasero oscilante con rango de  $\pm 10^\circ$

**FRENOS** Freno de servicio hidráulico, de discos bañados en aceite, interno en los bujes, actuante sobre las ruedas de los ejes traseros – Freno de estacionamiento mecánico de tambor actuante sobre la transmisión y comandado por palanca de mano – Freno de emergencia englobado en el freno de servicio

**DIRECCIÓN** Hidrostática alimentada por bomba independiente - Cuatro ruedas direccionales mediante dos cilindros de dirección doble – Dispositivo hidráulico de selección de tres tipos de dirección con comando hidráulico en el puesto de conducción para 2 ruedas direccionales, 4 ruedas direccionales a la vez y 4 ruedas direccionales “a cangrejo”

**BASTIDOR** En acero de alta resistencia electrosoldado – Comando hidráulico de elevación del tambor mediante cilindro de doble efecto – Tolva de grande capacidad - Canaleta de descarga con inclinación y orientación manual

**TAMBOR** Con grandes hélices de amasado de doble espiral, doble cono y fondo convexo – Boca de entrada para inspección y descarga de emergencia – Rotación tambor de doble velocidad mediante motorreductor alimentado por bombas de engranaje – Volumen geométrico del tambor 1.400 l – Máx. hormigón producido 1,1 m<sup>3</sup> (tipo S1) – Velocidad 24 r/min en ambos sentidos – Cilindro de elevación del tambor de doble efecto para descarga rápida

**PALA DE CARGA** Brazo de carga con pala fija de alta inclinación para una descarga del material rápida y sin esfuerzo, incluso el material más compacto, accionado por dos cilindros hidráulicos de doble efecto – Capacidad de la pala 230 l – Comando monopalanca – Productividad máx. 4,4 m<sup>3</sup>/hora

**PUESTO DE CONDUCCIÓN** Asiento anatómico con suspensión elástica y cinturón de seguridad – Amplia visibilidad, ya sea en fase de traslado que de trabajo – Instrumentos de control de fácil acceso y lectura – Cabina cerrada en tres lados, limpiaparabrisas eléctrico en el vidrio delantero (Opcional cabina cerrada)

**SISTEMA HIDRÁULICO** Con distribuidor hidráulico de 3 elementos - Bomba de engranaje de l/min 16@1.000' para circuito pala de carga, accionamiento motor bomba de agua y 2a velocidad tambor - Bomba de engranaje de l/min 8@1.000' para 1a velocidad tambor - Bomba de engranaje de l/min 6,3@1.000' para la dirección asistida - Presión máx. 160 bar – Filtro de 10  $\mu$ m para la aspiración del circuito de la transmisión hidrostática - Filtro de 60  $\mu$ m para el retorno del circuito hidráulico

**SISTEMA DE AGUA** Con bomba volumétrica autocebante de aspiración rápida accionada por motor hidráulico - Caudal 500 l/min - Prevalencia máx. 2,2 bar – Dos depósitos de agua con capacidad total de aproximadamente 350 l - Dos desviadores de tres vías para distribución y servicios y una válvula de bola conectada directamente a la boquilla de lavado - Conexión y desconexión rápida de la tubería de absorción – Cuentalitos electrónico

**SISTEMA ELÉCTRICO** Motor de encendido 12 V-2kW – Alternador 12 V-65 A – Batería 12 V-70 Ah

#### RECARGAS

Diesel (capacidad tanque)	55 l
Aceite hidráulico (capacidad tanque)	50 l
Aceite motor	9,0 l
Líquido refrigerante motor	5,0 l

**NEUMÁTICOS** 12-16.5 10 PR

**DIMENSIONES** 1.780 x 4.500 x 2.460 mm (con cuchara en el suelo)

**PESO** En movimiento 2.600 kg

**HOMOLOGACIÓN** En carretera a plena carga

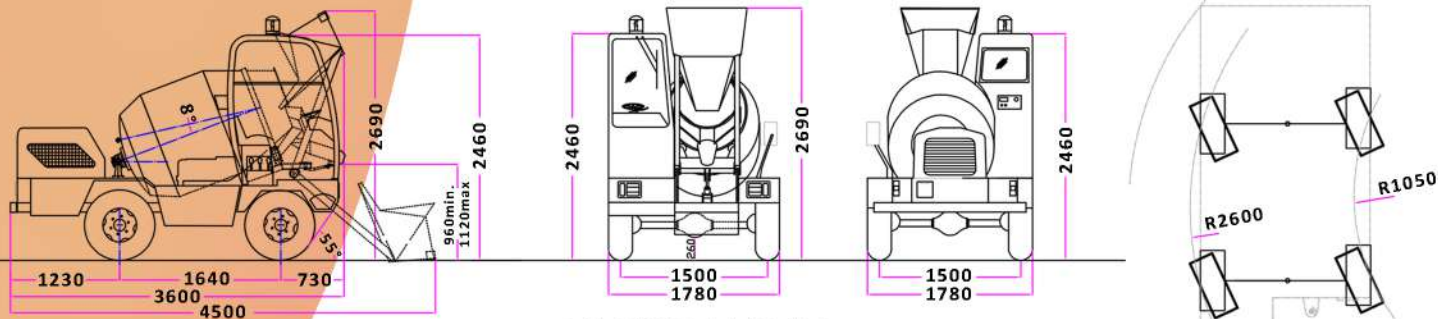

**PRIMA 4.15.2**



**Distribuido por:**

Komatsu-Mitsui Maquinarias Perú S.A.

📍 Av. Argentina 4453, Callao (cruce con Av. Faucett)

☎ T. 615-8400

✉ doctor.komatsu@kmmp.com.pe

🌐 [www.kmmp.com.pe](http://www.kmmp.com.pe)

**KOMATSU**

**MITSUI**



Doctor  **KOMATSU**

**630-6222**  
**0800-00-560**