

KOMATSU®

WA200-6

POTENCIA
Bruta: 95.2 kW 128 HP @ 2000 rpm
Neta: 94 kW 126 HP @ 2000 rpm

CAPACIDAD DE CUCHARÓN
1.7-2.4 m³ 2.2-3.1 yd³

ecot3

WA
200



La foto puede incluir equipos opcionales.

CARGADOR SOBRE RUEDAS

VISTA-GENERAL

Alta Productividad y Bajo Consumo de Combustible

- Motor SAA4D107E-1 de alto rendimiento
- Bajo consumo de combustible
- (HST) Controlada Electrónicamente con Sistema de Control de Cambios de Marcha Variable
- Sistema de control de tracción variable
- Modo S

Ver páginas 4 y 5

Excelente Ambiente para el Operador

- Interruptor de control de tracción HST
- Palanca de la dirección controlada electrónicamente
- Columna de la Dirección Inclinable
- Cabina con diseño de bajo ruido
- Cabina integrada ROPS/FOPS amplia sin columnas
- Puertas de fácil entrada/salida con bisagras traseras

Ver páginas 8 y 9



Armonía con el Ambiente

- Cumple con Tier 3 de la EPA en EE.UU., y las regulaciones sobre emisión etapa 3A de la UE.
- Bajo ruido externo
- Bajo consumo de combustible

Mayor Confiabilidad

- Componentes confiables diseñados y fabricados por Komatsu
- Bastidor principal robusto
- Frenos de servicio y de estacionamiento de disco bañados en aceite, totalmente hidráulicos y libres de mantenimiento
- Las mangueras hidráulicas utilizan sellos de anillo-O de superficie plana
- Pintura base es aplicado utilizando el proceso electrodeposición catódica
- En la estructura principal se aplica una capa utilizando el proceso de recubrimiento en polvo
- Conectores sellados DT para las conexiones eléctricas

Ver página 6.

POTENCIA

Bruta: 95.2 kW 128 HP @ 2000 rpm

Neta: 94 kW 126 HP @ 2000 rpm

CAPACIDAD DE CUCHARÓN

1.7–2.4 m³ 2.2–3.1 yd³



La foto puede incluir equipos opcionales.

Fácil Mantenimiento

- “EMMS” (Sistema Monitor de Manejo del Equipo)

Ver página 7.

- Cubiertas laterales del motor de tipo “ala de gaviota” con fácil y amplio acceso
- Ventilador automáticamente reversible (opción)

ALTA PRODUCTIVIDAD Y BAJO CONSUMO DE COMBUSTIBLE



Motor SAA4D107E-1 de alto rendimiento

Sistema electrónico de inyección de combustible por carrilera común para trabajo pesado suministra óptima combustión de combustible.

Este sistema también ofrece una rápida respuesta de aceleración para que coincida con la potencia de la barra de tiro y rápida respuesta hidráulica de la máquina.

Neta: 95.2 kW 128 HP

Motor de Bajas Emisiones

Este motor cumple con las regulaciones de emisiones Tier 3 de EPA, y etapa 3A de la UE, sin sacrificar potencia ni la productividad del motor.

Bajo Consumo de Combustible

El motor de alto torque y la transmisión hidrostática (HST) con máxima eficiencia en el rango de velocidad baja proporciona bajo consumo de combustible.

Indicador ECO

El indicador eco ayudará al operador a realizar ahorro de energía.



HST Controlado Electrónicamente Utilizando un Sistema de 1 Bomba y 2 Motores

- El sistema de 1 bomba y 2 motores permite una alta eficiencia y una alta fuerza de tracción. La potencia del motor es transmitida hidráulicamente a la caja de transferencia, luego mecánicamente a los diferenciales y hacia las cuatro ruedas motrices.
- El HST brinda una rápida respuesta en el traslado y propulsión agresiva contra la pila. El sistema de desplazamiento variable se ajusta a la demanda de la fuerza de tracción para brindar máxima potencia y eficiencia.
- Cambio automático elimina cualquier operación de cambio y reducción de marchas para permitir que el operador se concentre en excavar y cargar.
- Cuando se requiere alta torsión de propulsión para excavación, en pendientes ó para iniciar movimiento, la bomba alimenta ambos motores. Esta combinación hace al cargador muy agresivo y rápido.
- Al desacelerar, el sistema HST actúa como un freno dinámico en el sistema de propulsión mecánico. El freno dinámico puede mantener al cargador fijo en la mayoría de las pendientes de trabajo. Esto puede ser una ventaja en trabajo de carga en pilas y rampas.
- A medida que la máquina avanza y alcanza velocidad, la demanda de torsión disminuye y el motor de baja velocidad es desconectado del sistema de propulsión con un embrague. En ese momento, el caudal va hacia el motor de alta velocidad y el motor de baja velocidad no causa una resistencia en el sistema.
- Un pedal de acercamiento permite al operador un control simultáneo excelente de las velocidades de traslado y del equipo hidráulico. Oprimiendo el pedal de acercamiento, disminuirá el caudal de la bomba impulsora a los motores, reduciendo la velocidad de traslado y permitiendo al operador utilizar el acelerador para incrementar el caudal del equipo hidráulico. Oprimiendo el pedal de acercamiento aún más activará los frenos de servicio.

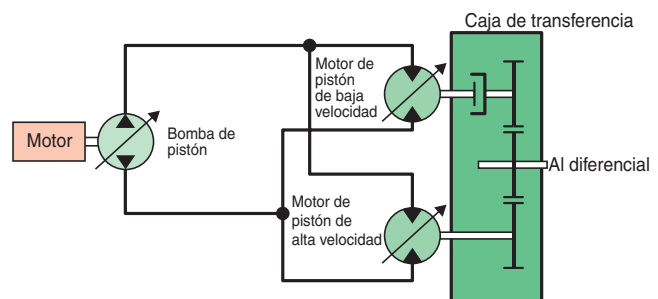

(HST) Controlada Electrónicamente con Sistema de Control de Cambios de Marcha Variable

El operador puede escoger la velocidad máxima entre primera, segunda, tercera ó cuarta girando el interruptor selector de rango de marcha. Para ciclos en "V", el operador puede colocar el interruptor de control de velocidad en 1 ó 2, esto le proporcionará excavación agresiva, respuesta rápida y rapidez hidráulica. Para carga y acarreo, puede seleccionar 3 ó 4, esto todavía le proporcionará excavación agresiva pero con una velocidad de traslado mucha más rápida.

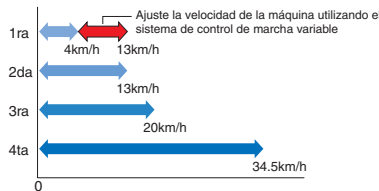

El interruptor de control de cambios variable permite al operador ajustar la velocidad de la máquina para aplicaciones de carga en "V" en sitios confinados. En 1, el operador puede ajustar la velocidad de traslado utilizando el interruptor de cambios variable para igualar la velocidad de la máquina y los hidráulicos a la distancia de traslado.

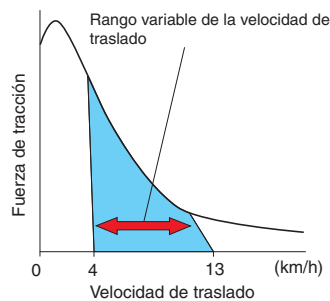

Sistema de control de tracción variable

El esfuerzo de tracción de la máquina, cuando se traslada a bajas velocidades, puede ser reducido al usar el interruptor de control de tracción. Combinado con las funciones del diferencial de torque proporcional, este sistema ejerce los siguientes efectos.

- Facilita la operación en terrenos blandos donde los neumáticos de la máquina pueden patinar.
- Elimina la excesiva penetración del cucharón y reduce el patinaje de los neumáticos durante el apilamiento de material para mejorar la eficiencia de trabajo.
- Reduce el patinaje de los neumáticos para extender la vida útil de los neumáticos.

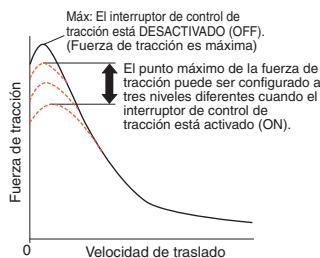

Además, el esfuerzo máximo de tracción puede ser ajustado en tres etapas (una etapa para máquinas convencionales) cuando el interruptor de control de tracción está activado "ON". Esto le permite al operador seleccionar el esfuerzo tractivo óptimo para diferentes condiciones de caminos.

Modo S

Colocando el interruptor en el modo-S permite a la máquina obtener la fuerza de traslado óptima para operaciones en terrenos de superficie resbalosa, como remoción de nieve en superficies nevadas, que dan como resultado menor patinaje y facilitando la operación.

Patinaje inesperado en superficie de terrenos resbalosos es eliminado al controlar la velocidad del motor y motor HST al trasladarse a baja velocidad.

(Modo-S es efectivo solo al trasladarse hacia adelante.)

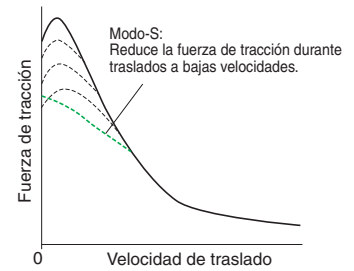

Interruptor de Tracción Máxima

El interruptor de máxima tracción está localizado en la palanca de control del equipo de trabajo. Cuando el interruptor de control de tracción está en la posición de activado "ON" o se selecciona el Modo-S, presionando este interruptor cancela la selección de control de tracción temporalmente y incrementando el esfuerzo tractivo a un valor del 100%. Luego presionando el interruptor de tracción máxima una vez más o operando la palanca de A/R hace que el esfuerzo de tracción regrese a su valor pre-fijado automáticamente. Este interruptor es útil para operaciones como trabajo de apilamiento de material de una gran fuerza de tracción es requerida temporalmente.

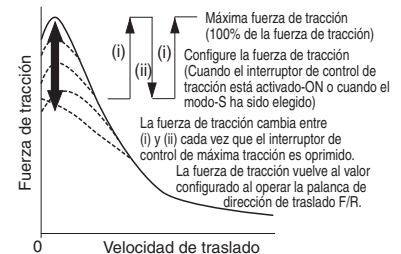

Control HST Sensible en Base a Pedal Acelerador

Control HST de ajuste fino de acuerdo al ángulo del pedal acelerador reduce los golpes y permite un traslado más suave y una operación con mayor ahorro de energía.



Máxima Holgura para Descarga y Alcance

Los largos brazos de elevación proporcionan altas holguras de vaciado y el máximo alcance para descargar. El operador hasta puede nivelar las cargas en la cama del camión de volquete fácil y eficientemente.

Altura libre de descarga: 2760 mm 9'1"

Alcance para descarga: 1000 mm 3'3"
(2.0 m³ 2.6 yd³ cucharón con B.O.C.)

CONFIABILIDAD INCREMENTADA

Componentes Komatsu

Komatsu fabrica el motor, caja de transferencia, eje y componentes hidráulicos en este cargador sobre ruedas. Los cargadores Komatsu se fabrican mediante un sistema de producción integrado bajo un estricto sistema de control de calidad.

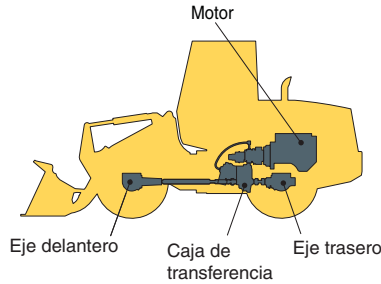

Frenos de discos múltiples bañados en aceite y sistema de frenos totalmente hidráulico resultan en menores costos de mantenimiento y mayor confiabilidad. Los frenos de discos bañados en aceite son herméticos. Están protegidos contra la contaminación, para reducir el desgaste y el consecuente mantenimiento. Los frenos no requieren ajuste por desgaste lo cual representa menor mantenimiento. El freno de estacionamiento es libre de ajustes, posee múltiples discos bañados en aceite para mayor confiabilidad y durabilidad.

Confiabilidad adicional ha sido integrada en el diseño del sistema de frenos utilizando dos circuitos hidráulicos independientes, esto proporciona un respaldo hidráulico si fallara uno de los circuitos.

El sistema de frenos totalmente hidráulicos implica la ausencia de sistemas neumáticos que habría que purgar, y no condensación de agua en el sistema que provocaría contaminación, corrosión, y congelación.

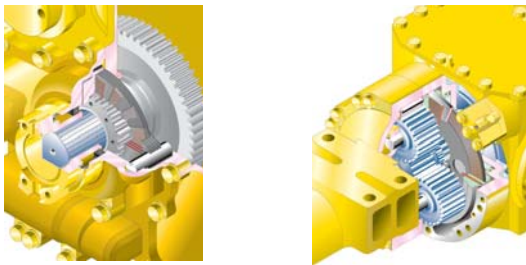

Sistema de Prevención de Exceso de Velocidad

Cuando la máquina desciende una pendiente de seis grados ó menos, la velocidad máxima de traslado es restringida automáticamente hasta aproximadamente **38 km/h** 23 MPH, para protección de seguridad contra daños a los componentes del tren de potencia y frenos; esto se logra monitoreando la velocidad de traslado y controlando la cantidad de descarga de la bomba y el motor HST. Cuando la máquina desciende una pendiente empinada y la velocidad de traslado alcanza los **36 km/h** 22 MPH, la luz de precaución se ilumina para informar al operador que reduzca la velocidad de traslado.

Nota: Cuando la máquina desciende una pendiente empinada, la utilización del freno de servicio es necesaria para limitar la velocidad de traslado.

Bastidor y Articulación del Cargador de Alta Rigidez

Los bastidores delanteros y traseros en conjunto con el equipo de trabajo disponen de mayor rigidez torsional que proporcionan una mayor resistencia a los esfuerzos. La estructura y la articulación del cargador están diseñadas para soportar cargas reales de trabajo y su resistencia es comprobada a través de pruebas simuladas computador.

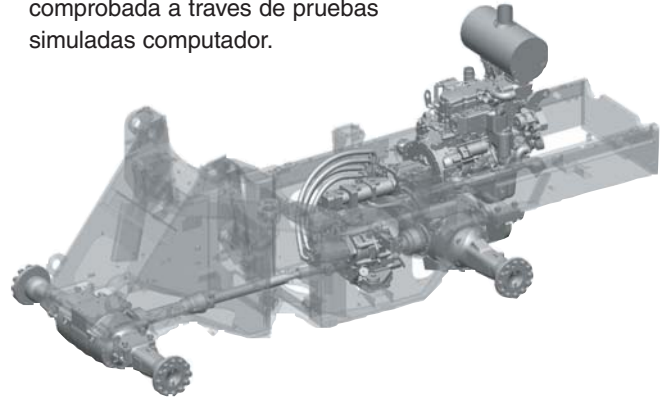

Sellos de Anillo-O en Caras de Contacto Planas

Sellos de anillo-O en caras de contacto planas son utilizados para asegurar el sellado en todas las conexiones de las mangueras hidráulicas.

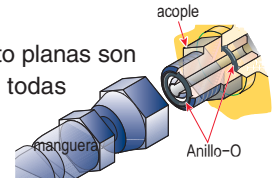

Pintura Base con Electrodeposición Catódica/Pintura Final de Recubrimiento con Polvo

La pintura base es aplicada con electrodeposición catódica y la pintura final es aplicada con recubrimiento de polvo en las piezas de metal exteriores. Algunas piezas exteriores son hechas de plástico para proporcionar una larga vida y alta resistencia de impacto.

Conectores DT Sellados

Los conectores de los arneses principales y del controlador están equipados con conectores DT sellados que proporcionan alta confiabilidad, resistencia al agua y al polvo.



FÁCIL MANTENIMIENTO



La foto puede incluir equipos opcionales.

EMMS (Sistema Monitor de Administración del Equipo)

El tablero está montado al frente del operador y está inclinado para facilitar la visión, permitiendo al operador revisar fácilmente los instrumentos y luces de advertencia.



Un diseño especial del volante de dirección de solo dos apoyos, le permite al operador ver fácilmente el tablero de instrumentos.

Control de Mantenimiento y Funciones de Localización de Fallos

- **Función de exposición del código de acción:** Si la cargadora tiene cualquier problema, el monitor expone detalles de acción en el exhibidor de caracteres expuesto en la parte central inferior del monitor
- **Función de Monitor:** El controlador monitorea la presión de aceite del motor, la temperatura del refrigerante, la obstrucción de aire del filtro, etc. Si el controlador encuentra anomalías, todas ellas aparecen expuestas en el exhibidor de caracteres.
- **Función de aviso del tiempo de sustitución:** El monitor informa acerca del tiempo de sustitución del aceite y filtros cuando se cumple el intervalo de sustitución.
- **Función de memoria de datos sobre Problemas:** El monitor almacena anomalías para efectividad en la localización de fallas.

Las puertas del tipo de “ala de gaviota” del motor laterales abren ampliamente.

El operador puede abrir y cerrar cada puerta del tipo de “ala de gaviota” por el costado del motor fácilmente con la ayuda de un resorte de gas para realizar las comprobaciones de servicio diarias desde el suelo.



Facilidad para limpiar el radiador

Si la máquina está trabajando en condiciones adversas, el operador puede invertir la rotación del ventilador hidráulico de enfriamiento, desde el interior de la cabina oprimiendo un interruptor que se encuentra en el panel de control.

Ventilador Automáticamente Reversible (opcional)

El ventilador del motor está propulsado hidráulicamente. Puede operar automáticamente con rotación contraria cuando el interruptor se encuentre en la posición automática. El ventilador gira a la inversa durante 2 minutos cada 2 horas intermitentemente. (Configuración por defecto)



- B: Modo Manual de rotación invertida
- A: Modo de rotación normal
- C: Modo de inversión automática

AMBIENTE DE TRABAJO

Fácil Operación

Palanca de Avance y Retroceso Controlada Electrónicamente

El operador puede cambiar entre avance y retroceso con el toque de un dedo sin tener que remover la mano del volante de dirección, gracias a la utilización de tarjetas electrónicas.



Columna de la Dirección Inclinable

El operador puede inclinar la columna de dirección para obtener una posición de trabajo cómodo.



Palanca única para control del equipo de trabajo fácil de operar

Una nueva palanca única con PPC (Control Proporcional Piloto) permite al operador operar fácilmente el equipo de trabajo, para reducir la fatiga e incrementar la facilidad de control. El descansa-brazos ajustable ofrece al operador una variedad de posiciones cómodas de operación.



Panel de control del lado derecho

El operador puede seleccionar el rango de velocidad, velocidad máxima de traslado en 1ra, y configurar la fuerza de tracción.



1:Interruptor selector del rango de velocidad 2:Interruptor de control de cambios variable 3:Interruptor de control de tracción 4:Interruptor de Tracción Máxima 5:Interruptor para la inversión de rotación del ventilador



Operación Confortable

Diseño de Bajo Ruido

Nivel de ruido a los oídos del operador : 70 dB(A)
 Nivel de ruido dinámico (exterior): 104 dB (A)

La amplia cabina esta montada sobre montajes viscosos únicos de Komatsu con sistemas ROPS/FOPS. El motor de bajo ruido, el ventilador propulsado hidráulicamente, y las bombas hidráulicas están montados sobre almohadillas de caucho, y el sellado de la cabina se ha mejorado para brindar un ambiente de trabajo silencioso, de baja vibración, presurizado para prevenir entrada de polvo, y cómodo.

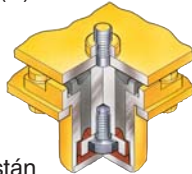

Cabina Amplia sin Columnas

Una amplia ventana de vidrio plano sin pilares brinda una visibilidad frontal excelente. El limpiaparabrisas cubre una gran área para ofrecer buena visibilidad

aún en días lluviosos. Nuestra amplia cabina proporciona gran espacio para el operador. El acondicionador de aire montado en la parte frontal de la máquina incrementa la distancia de ajuste y desplazamiento e inclinación del asiento.

Puertas de Cabina de Apertura Total con Bisagra Posterior

La entrada y salida dentro de la nueva cabina Komatsu comienza con escalones de tipo inclinado en la escalera y pasamanos de diámetro grande para mayor seguridad y comodidad. Las amplias puertas de la cabina tienen bisagras posteriores para abrirse permitiendo fácil entrada/salida y sin obstruir la visibilidad cuando se opera la máquina con las puertas abiertas y aseguradas.



La foto puede incluir equipos opcionales.

ESPECIFICACIONES



MOTOR

ModeloKomatsu SAA4D107E-1
 TipoEnfriado por agua, 4 ciclos
 AspiraciónTurboalimentado. posenfriado
 Número de cilindros4
 Diámetro x carrera**107 mm x 124 mm** 4.21" x 4.88"
 Desplazamiento del pistón**4.46 L** 272 plg³
 Gobernador A todas las velocidades, electrónico
 Potencia
 SAE J1995Potencia Bruta **95.2 kW** 128 HP
 ISO 9249/SAE J1349*Potencia Neta **94 kW** 126 HP
 Rpm nominales2000 rpm
 Método de propulsión del ventilador para el enfriamiento del radiadorHidráulico
 Sistema de combustibleInyección directa
 Sistema de lubricación:
 MétodoBomba de engranajes, lubricación forzada
 FiltroFlujo total
 Filtro de aireTipo seco de 2 elementos con evacuador de polvo, más indicador de polvo

*Potencia Neta a la velocidad máxima del ventilador de enfriamiento del radiador es 91 kW 122 HP.



TRANSMISIÓN

Transmisión:
 TipoHidrostatico, 1 bomba, 2 motores con selector de rango de marcha

Velocidad de traslado: **km/h** mph
 Medición con neumático 17.5-25

	1 ^a	2 ^a	3 ^a	4 ^a
Avance	4.0 - 13.0	13.0	20.0	34.5
Retroceso	2.5-8.1	8.1	12.4	21.4

Medido con neumáticos 20.5-25

	1 ^a	2 ^a	3 ^a	4 ^a
Avance	4.4 - 14.3	14.3	22.0	38.0
Retroceso	2.7-8.9	8.9	13.7	23.6



EJES Y MANDOS FINALES

Sistema de propulsiónTracción en las cuatro ruedas
 DelanteraFijo, semi flotante
 TraseroSoporte de pasador central, semi flotante, 24° oscilación total
 Engranaje de reducciónEngranaje cónico hipoidal
 Engranaje diferencialTorsión proporcional
 Engranaje de reducción finalEngranaje planetario, reducción sencilla



FRENOS

Frenos de servicioAccionados hidráulicamente, frenos de discos bañados en aceite actúan en las cuatro ruedas
 Freno de estacionamientoDe discos múltiples en aceite, montado en el eje de salida de la transferencia
 Freno de emergenciaFreno de estacionamiento se usa generalmente



SISTEMA DE DIRECCION

TipoDirección de potencia totalmente hidráulica
 Ángulo de dirección38° cada dirección(40° paro final)
 Radio mínimo de giro al centro del neumático exterior**5100 mm** 16'9"



SISTEMA HIDRAULICO

Sistema de dirección:
 Bomba hidráulicaBomba de tipo engranaje
 Capacidad**.85 L/min** 22.5 U.S. gal/min a rpm nominales
 Regulación de válvulas de alivio**20.6 MPa** 210 kgf/cm² 3,000 psi
 Cilindros hidráulicos:
 TipoDe doble acción, tipo pistón
 Número de cilindros2
 Diámetro x carrera**70 mm x 453 mm** 2.8" x 17.8"

Control del equipo:
 Bomba hidráulicaBomba de tipo engranaje
 Capacidad**.54 ltr/min** 14.3 galones U.S./min
 Regulación de válvulas de alivio**20.6 MPa** 210 kgf/cm² 3,000 psi
 Cilindros hidráulicos:
 TipoDe doble acción, tipo pistón
 Número de cilindros—diámetro x carrera:
 Cilindro del aguilón2- **120 mm x 673.5 mm** 4.7" x 26.5"
 Cilindro del cucharón1- **130 mm x 493 mm** 5.1" x 19.4"
 Válvula de controltipo de 2 carretes
 Posiciones de control:
 AguilónElevar, sostener, bajar y flotar
 CucharónRetraer, sostener, y descargar
 Tiempo del ciclo hidráulico (carga nominal en el cucharón)
 Elevar5.9 seg
 Descarga1.4 seg
 Bajar (Sin carga)3.6 seg



CAPACIDADES DE RELLENO DE SERVICIO

Sistema de enfriamiento**17.0 L** 4.5 galones U.S.
 Tanque de combustible**177 L** 46.8 galones U.S.
 Motor**15.5 L** 4.1 galones U.S.
 Sistema hidráulico**58 L** 15.3 galones U.S.
 Eje (cada uno, delantero y trasero)**18.0 L** 4.8 galones U.S.
 Convertidor de torsión y transmisión**5.0 L** 1.3 galones U.S.



GUÍA PARA SELECCIÓN DEL CUCARÓN

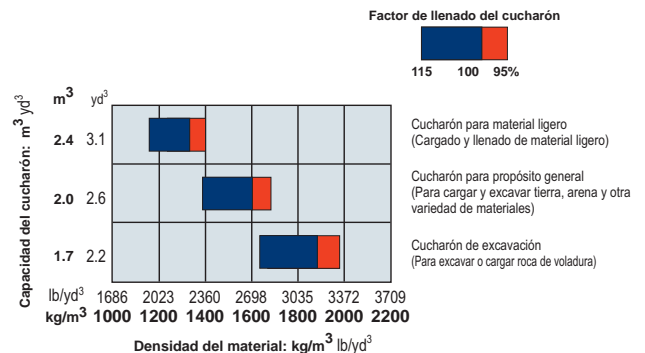



DIMENSIONES

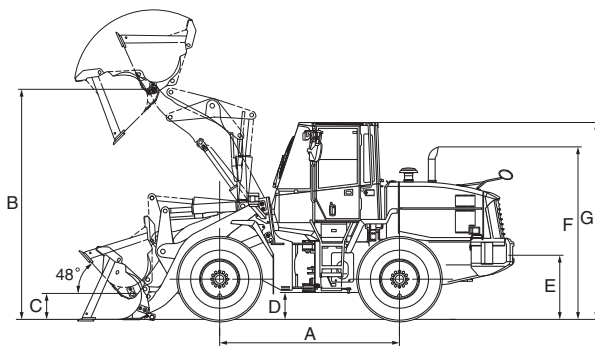

	Neumáticos 17.5-25		Neumáticos 20.5-25	
Trocha	1930 mm	6'4"	1930 mm	6'4"
Ancho sobre neumáticos	2375 mm	7'10"	2470 mm	8'1"
A Distancia entre ejes	2840 mm	9'4"	2840 mm	9'4"
B Altura máx. del pasador de la articulación	3635 mm	11'11"	3705 mm	12'2"
C Altura del pasador de la articulación, posición de transporte	410 mm	1'4"	380 mm	1'3"
D Holgura sobre el suelo	425 mm	1'5"	495 mm	1'8"
E Altura del enganche	870 mm	2'10"	940 mm	3'1"
F Altura total, extremo del escape	2725 mm	8'11"	2795 mm	9'2"
G Altura total, cabina ROPS	3110 mm	10'2"	3180 mm	10'5"

Medido con neumáticos 17.5-25-12PR (L2) neumáticos, Cabina ROPS/FOPS

	Cucharón de Propósito General		Cucharón para excavación		Material Ligero Cucharón
	Borde de Corte Atomillable	Atomillable	Borde de Corte Atomillable	Diente	Borde de Corte Atomillable
Capacidad del cucharón: colmada	2.0 m³ 2.6 yd³	2.0 m³ 2.6 yd³	1.7 m³ 2.2 yd³	1.7 m³ 2.2 yd³	2.4 m³ 3.1 yd³
Al ras	1.7 m³ 2.2 yd³	1.7 m³ 2.2 yd³	1.4 m³ 1.8 yd³	1.4 m³ 1.8 yd³	2.0 m³ 2.6 yd³
Ancho del cucharón	2550 mm 8'4"	2550 mm 8'4"	2550 mm 8'4"	2550 mm 8'4"	2550 mm 8'4"
Peso del cucharón	785 kg 1,731 lb	740 kg 1,631 lb	740 kg 1,631 lb	700 kg 1,543 lb	875 kg 1,929 lb
Holgura de vaciado, altura máx. y 45° de ángulo de descarga*	2760 mm 9'1"	2655 mm 8'9"	2815 mm 9'3"	2725 mm 8'11"	2655 mm 8'9"
Alcance a la altura máxima y con ángulo de descarga de 45°*	1000 mm 3'3"	1085 mm 3'7"	945 mm 3'1"	1040 mm 3'5"	1105 mm 3'8"
Alcance a 2130 mm (7') holgura y con ángulo de descarga 45°*	1480 mm 4'10"	1500 mm 4'11"	1455 mm 4'9"	1500 mm 4'11"	1530 mm 5'0"
Alcance con brazo horizontal y cucharón a nivel*	2215 mm 7'3"	2345 mm 7'8"	2135 mm 7'0"	2265 mm 7'5"	2365 mm 7'9"
Altura de operación (totalmente elevado)	4885 mm 16'0"	4885 mm 16'0"	4765 mm 15'8"	4765 mm 15'8"	4995 mm 16'5"
Longitud total	6895 mm 22'7"	7030 mm 23'1"	6815 mm 22'4"	6945 mm 22'9"	7050 mm 23'2"
Círculo de giro del cargador (cucharón en acarreo, esquina exterior del cucharón)	11700 mm 38'5"	11780 mm 38'8"	11660 mm 38'3"	11730 mm 38'6"	11780 mm 38'8"
Profundidad de excavación: 0°	135 mm 5.3"	155 mm 6.1"	135 mm 5.3"	155 mm 6.1"	135 mm 5.3"
10°	320 mm 1'1"	360 mm 1'1"	305 mm 1'0"	345 mm 1'2"	345 mm 1'2"
Carga estática de vuelco: recto	8655 kg 19,081 lb	8705 kg 19,191 lb	8715 kg 19,213 lb	8750 kg 19,290 lb	8505 kg 18,750 lb
38° a pleno giro	7445 kg 16,413 lb	7485 kg 16,501 lb	7505 kg 16,546 lb	7525 kg 16,590 lb	7295 kg 16,083 lb
Fuerza de rompimiento	93.2 kN 9500 kgf 20,944 lb	83.0 kN 8465 kgf 18,662 lb	102.5 kN 10450 kgf 23,038 lb	90.7 kN 9245 kgf 20,382 lb	81.4 kN 8300 kgf 18,298 lb
Peso de operación	9630 kg 21,231 lb	9590 kg 21,142 lb	9585 kg 21,131 lb	9590 kg 21,043 lb	9715 kg 21,418 lb

* Al extremo de B.O.C.

Todas las dimensiones, peso y valores de rendimiento están basados en los estándares SAE J732c y J742b.

Carga estática de vuelco y peso de operación mostrados incluyen lubricantes, refrigerante, tanques de combustible lleno, cabina ROPS, y operador. La estabilidad de la máquina y el peso de operación son afectados por el contrapeso, tamaño de los neumáticos y otros aditamentos.

Agregue los siguientes cambios de peso al peso de operación y a la carga estática de vuelco.



CAMBIOS DE PESO

	Peso de operación		Cambio en la Carga de Vuelco				Ancho Sobre Neumáticos		Holgura Sobre el Suelo		Cambio en Dimensiones Vertical		Cambio en Alcance	
			Recto		A pleno giro									
17.5-25-12PR (L3)	105 kg	231 lb	80 kg	176 lb	70 kg	154 lb	2375 mm	7'10"	425 mm	1'5"	0 mm	0"	0 mm	0"
20.5-25-12PR (L2)	400 kg	882 lb	305 kg	672 lb	270 kg	595 lb	2470 mm	8'1"	495 mm	1'8"	70 mm	2.8"	-70 mm	-3.0"
20.5-25-12PR (L3)	585 kg	1290 lb	445 kg	981 lb	390 kg	860 lb	2470 mm	8'1"	495 mm	1'8"	70 mm	2.8"	-70 mm	-3.0"
Toldo ROPS instalado (en lugar de cabina)	-150 kg	-331 lb	-150 kg	-331 lb	-130 kg	-287 lb								
Contrapeso adicional	300 kg	661 lb	590 kg	1,301 lb	510 kg	1,124 lb								



EQUIPO ESTÁNDAR

- Válvula de 2 carretes para control del aguilón y el cucharón
- Acondicionador de aire
- Alternador, 60 Amperios
- Transmisión automático con sistema de selector de modo
- Alarma de retroceso
- Luz de retroceso
- Baterías, 88 Ah/2 x 12 V
- Posicionador del cucharón
- Contrapeso
- Señal direccional
- Motor, Komatsu diesel SAA4D107E-1
- Sistema eléctrico para detener el motor
- Alfombra del piso
- Pre-filtro de combustible con separador de agua
- Ventilador de mando hidráulico con inversa rotación
- Cilindros de levante y cilindro del cucharón
- Varillaje del equipo de carga con brazo de levante estándar
- Panel monitor principal con EMMS (Sistema Monitor de Manejo del Equipo)
- PPC de control por contacto, palanca sencilla
- Mascara del radiador, tipo celosía
- Desempañador trasero (eléctrico)
- Espejo retrovisor
- Lavador y limpiaparabrisas de la ventanilla trasera
- Cabina ROPS/FOPS
- Asiento reclinable del tipo de suspensión
- Cinturón de seguridad
- Frenos de servicio, tipo disco bañados en aceite
- Motor de arranque, 4.5 kW/24 V
- Volante de dirección, inclinable
- Visor protector contra el sol
- Neumáticos (17.5-25-16PR, L2 sin cámara) y aros de ruedas
- Transmisión, 4 avance y 4 retroceso



EQUIPO OPCIONAL

- Válvula de 3 carretes
- Contrapeso adicional
- Radio AM/FM
- Radio/casetera estereofónica AM/FM
- Desenganche del aguilón
- Dientes del cucharón (tipo atornillables)
- Dientes del cucharón (tipo puntiagudo)
- Contrapeso para forestal
- Borde de corte (tipo atornillable)
- Lujoso asiento con suspensión
- ECSS (Sistema de Suspensión de Control Electrónico)
- Dirección de emergencia (SAE)
- Pre-depurador del motor con extensión
- Extintor de incendios
- Guardafangos
- Brazo de alta elevación
- Diferencial de deslizamiento limitado (D&T)
- Guardabarros trasero
- Toldo ROPS
- Conjunto de herramientas
- Kit de protección contra vandalismo

GSN00268-00

©2008 Komatsu Impreso en E.E.U.U.

2/08

KOMATSU®

Komatsu Latin-America Corp.
9725 NW 117th Avenue, Suite 400
Miami, FL 33178